

Automobile Club d'Italia
SPORT

CLASSE KZ4
(ex 125 Europa Motore Gilera 125 KS)

Motori (norma generale ACI)

Cl. 125cc., monocilindrico, di serie, raffreddato ad acqua con un solo circuito, con ammissione lamellare, omologato ACI-CSAI (estratto della scheda di omologazione FIK del 06/02/1992, parte integrante).

Motore GILERA 125 KS ex Classe 125 Europa

Identificazione del motore come da pag. 2, 3 e 4 e descrizioni come qui di seguito descritte.

Modifiche autorizzate:

Tutte le modifiche al motore omologato o registrato sono autorizzate salvo:

All'interno del motore:

- la corsa;
- l'alesaggio;
- Albero Motore originale 125KS marcato GILERA (dimensioni descritte pag.2)
- l'interasse di biella;
- Il materiale della biella che deve restare magnetico;
- Creare nuove luci all'interno del cilindro.
- Campana Frizione originale GILERA

All'esterno del motore:

- il numero dei carburatori ed il loro diametro;
- le caratteristiche esterne estetiche del motore montato.

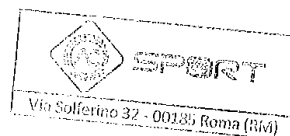

Cambio di velocità: Libero

Marmitta: Libera

Silenziatore di scarico:

E' obbligatorio l'utilizzo di quello con omologazione CIK-FIA in corso di validità.

Silenziatore di aspirazione: Omologato

Sistema di raffreddamento: un solo circuito di raffreddamento H₂O e una sola pompa. E' ammesso l'uso del doppio radiatore.

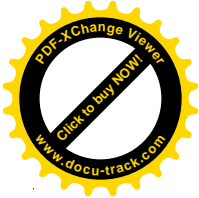
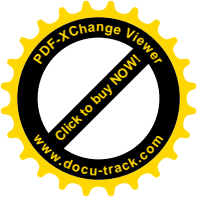

Carburatore:

Sono ammessi solo i seguenti modelli: PHBE / VHSH,
in alluminio di serie normale, originale di fabbrica, con diffusore "Venturi"
Ø 30mm, verificabile con tampone "non passa mm 30,25."
Non è ammesso il sistema "power jet".
Tutti i sistemi di sovralimentazione sono vietati.

Accensioni:

Omologate, ad anticipo fisso.

Telai:

Sono ammessi telai omologati
Tubi della scocca e accessori (canna sterzo, supporti per carrozzerie, etc.) in materiale
magnetico.

Freni:

Materiale dei dischi freno " ACCIAIO / GHISA" Vietati altri materiali o trattamenti.

Ruote e pneumatici:

Ruote: larghezza massima con pneumatici gonfiati a pressione d'uso:
- anteriore: mm. 135 (verificabile con dima mm. 137);
- posteriore: mm. 215 (verificabile con dima mm. 217).

Carenature e Protezione delle ruote posteriori: Omologate
protezione ruote posteriori OBBLIGATORIA in PLASTICA

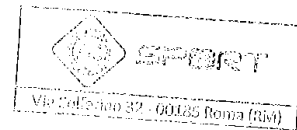

PESO: Massa complessiva minima totale, 180kg.

Dimensioni Albero Motore
Peso: 2475g. ± 3%

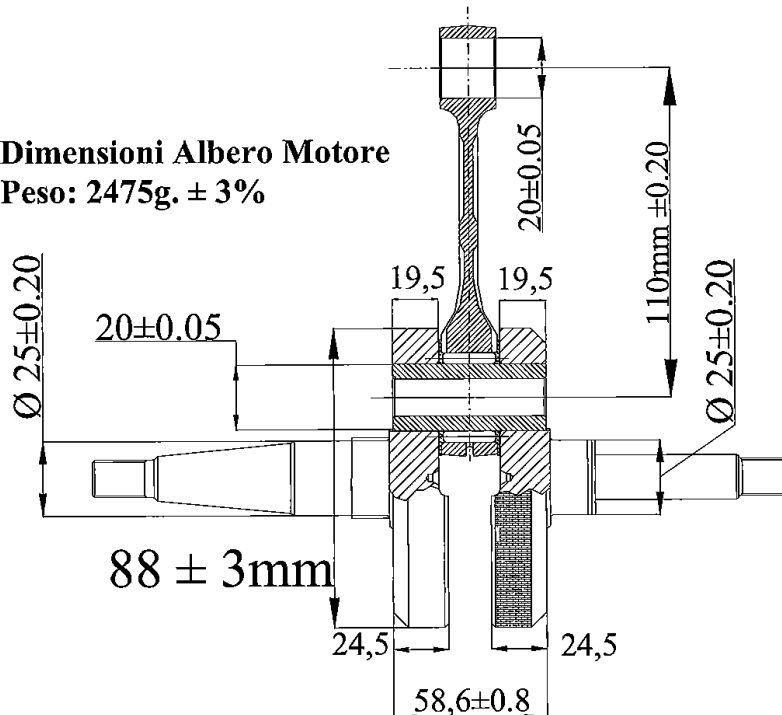

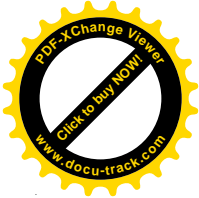
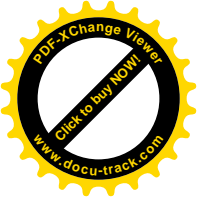

ITALIA MOTORI
C.so Venezia, 61 - 20121 MILANO

SCHEDA DI IDENTIFICAZIONE N° 125/00
KART 125 EUROPA

PAG.
3

MOTORE GILERA 125 KS

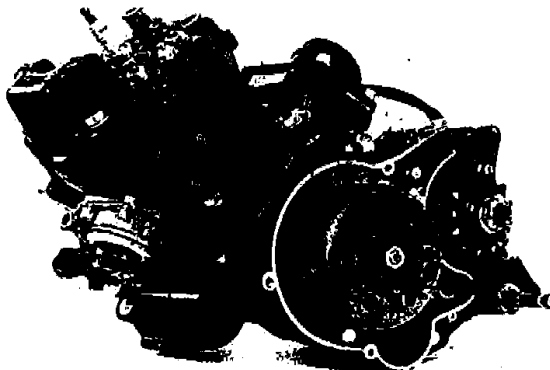

VISTA SINISTRA

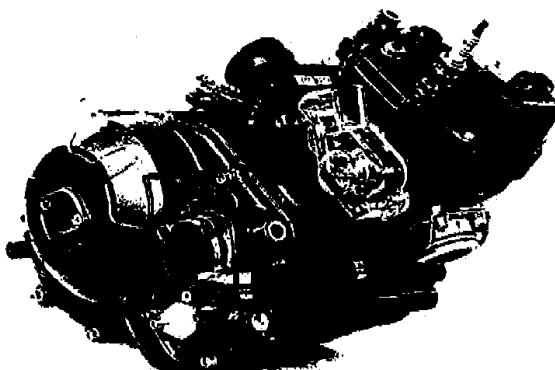

VISTA DESTRA

TIPOLOGIA DI VEICOLI DELL'AUTORITA' SPORTIVA



DATA **6 FEB. 1997**

PAG. 01

CART. MINIERVA

84/01/2016 15:54 83091943

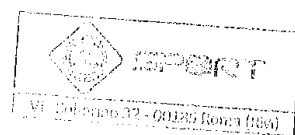

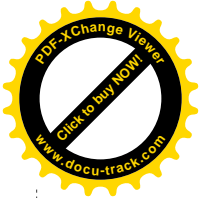
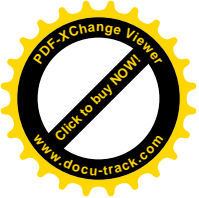

ITALIA MOTORI C.so Venezia, 61 - 20121 MILANO	SCHEDA DI IDENTIFICAZIONE N° 125/00		PAG.		
	KART 125 EUROPA		4		
MOTORE GILERA 125 KS					
DESCRIZIONE	U.M.	125 KS	DESCRIZIONE	U.M.	125 KS

MOTORE :

Monocilindrico a due tempi.
Cilindro verticale frontemarcia.
Cilindrata 125cc max.

Alessaggio teorico 56mm
Corsa 50.5mm

Biella 110mm (interasse)

	<p>TIMBRE E FIRMA DELL'ALCRITA SPORTIVA</p>  <p>DATA 6 FEB. 1992</p>
--	----------------------------------------------------------------------------------------------------------------------------------------------------------

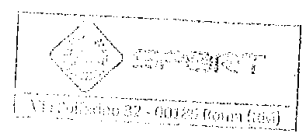

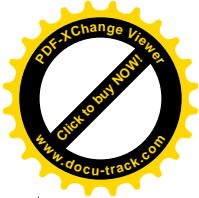
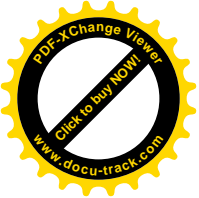

AREZZO, 13/02/2018

Spett.le ACI Sport divisione karting,

con la presente ci permettiamo di riassumere il nostro operato.

Il Karting Club Arezzo (adesso denominato Arezzo Karting) ,nato nel 1991 ,si è sempre distinto nell'acquisire la categoria Gilera KS. La categoria Gilera Ks corre con licenza club KZ3.

Organizzatore di gare, trofei, ha raggiunto, ottimi risultati.

A tutt'oggi vantiamo non meno di 12 piloti in griglia e più di 30 iscritti nella categoria Gilera.

Visto il nostro storico, chiediamo che la scheda tecnica denominata Fiche, venga affiancata al nome Arezzo Karting.

Concludiamo, nel far presente, che l' Arezzo Karting è sempre presente sui circuiti nazionali.

Ogni anno, inoltre, ci assumiamo l'impegno di organizzare la premiazione del campionato Gilera.

Fiduciosi in una vostra cortese risposta in merito, porgiamo distinti saluti.

Arezzo Karting SCARTONI FABRIZIO

Presidente

N.B. La scheda tecnica , per l'anno 2018 è stata messa a punto dal tecnico ACI SPORT.

signor Somera Marcello.

AREZZO KARTING

ASSOCIAZIONE SPORTIVA DILETTANTISTICA

LOCALITA' GIOVI, 22/A - 52100 – AREZZO

P.IVA-C.F. 02226580518

SCARTONI FABRIZIO 3357455523 – scartoni.fabrizio@gmail.com

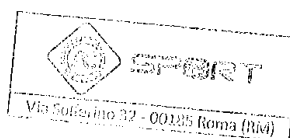

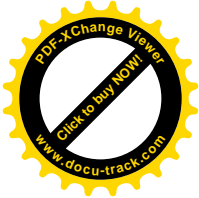
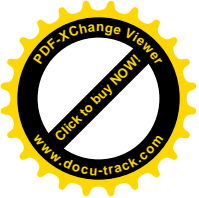

REGOLAMENTO SPORTIVO

CAMPIONATO GILERA

- **QUOTA ISCRIZIONE AL CAMPIONATO EURO 10,00;**
- **ISCRIZIONE GARA EURO 5,00;**
- **OGNI PILOTA PARTECIPANTE ALLA GARA RICEVERA' 3 PUNTI OLTRE AL PUNTEGGIO OTTENUTO IN BASE ALLA POSIZIONE IN PREFINALE E FINALE;**
- **OGNI PILOTA POTRA' SOMMARE MASSIMO 5 RISULTATI;**
- Ciascun pilota dovrà utilizzare nel corso del Campionato Gilera fino ad un massimo di n.3 set di pneumatici slick (1 set = 2ant. + 2post.), sarà consentito l'utilizzo di 1 ulteriore pneumatico anteriore e di 1 pneumatico posteriore solo in caso di foratura o palese danneggiamento dello stesso.
Le limitazioni di cui sopra si applicheranno a partire dalle prove di qualificazione di ciascuna gara.
Il rispetto di tale disposizione sarà verificata da personale addetto mediante registrazione del codice a barre presente su ogni pneumatico utilizzato.
- Soltanto i piloti che avranno partecipato a tutte le gare in campionato, limitatamente all'ultima gara, potranno utilizzare un ulteriore quarto set di pneumatici;
- Rimangono invariate le procedure di controllo degli pneumatici da parte degli Ufficiali di Gara.
- L'inosservanza delle disposizioni contenute nel presente regolamento ed in quello tecnico comportano la retrocessione in ultima posizione e la non assegnazione di alcun punteggio di gara.

Il presente regolamento viene approvato in data 26/11/2017 dalla maggioranza dei seguenti piloti:

Barghini Tommaso, Battistelli Roberto, Becucci Mycol, Cenacchi Massimo, Diddi Alessandro, Ghinassi Daniele, Ghinassi Davide, Grillandini Moreno, Mazzei Raffaele, Pieracci Mario, Randellini Fabio, Ricci Alessandro, Rosadi Marco, Sensi Michel.